

ПРОЄКТ

МІНІСТЕРСТВО ОСВІТИ І НАУКИ УКРАЇНИ
СУМСЬКИЙ ДЕРЖАВНИЙ ПЕДАГОГІЧНИЙ УНІВЕРСИТЕТ
ІМЕНІ А.С. МАКАРЕНКА

ОСВІТНЬО-ПРОФЕСІЙНА ПРОГРАМА

СОЦІАЛЬНА РОБОТА

другого рівня вищої освіти

за спеціальністю 231 Соціальна робота

галузі знань 23 Соціальна робота

Затверджено
Вченою радою Сумського державного
педагогічного університету
імені А.С. Макаренка
Протокол №____ від _____ 2024 р.
Ректор _____ Ю.О. Лянной

Суми, 2024

ЛИСТ ПОГОДЖЕННЯ
Освітньо-професійної програми
Соціальна робота

другого рівня вищої освіти
за спеціальністю 231 Соціальна робота
галузі знань 23 Соціальна робота

Освітньо-професійна програма розглянута на засіданні кафедри соціальної роботи і менеджменту соціокультурної діяльності

Протокол №__від _____2024 р.

Завідувач кафедри_____Анжела ПОЛЯНИЧКО

Схвалено науково-методичною комісією Навчально-наукового інституту педагогіки і психології

Протокол №__від _____2024 р.

Голова науково-методичної комісії Навчально-наукового інституту педагогіки і психології_____Юлія БОНДАРЕНКО

Перший проректор _____Любов ПШЕНИЧНА

Начальник центру забезпечення якості вищої освіти_____Оксана ОДІНЦОВА

ПЕРЕДМОВА

Освітньо-професійна програма Соціальна робота підготовки здобувачів вищої освіти на другому (магістерському) рівні за спеціальністю 231 Соціальна робота галузі знань 23 Соціальна робота розроблена та внесена кафедрою соціальної роботи і менеджменту соціокультурної діяльності Сумського державного педагогічного університету імені А.С. Макаренка. Програма впроваджується відповідно до стандарту вищої освіти за відповідним рівнем вищої освіти з названої спеціальності, затвердженого наказом Міністерства освіти і науки України № 556 від 24.04 2019 року.

Освітньо-професійна програма враховує вимоги Закону України «Про вищу освіту», Національної рамки кваліфікацій, затвердженої постановою Кабінету Міністрів України від 23 листопада 2011 р. № 1341, Положення «Про освітні програми у Сумському державному педагогічному університеті імені А.С. Макаренка» від 23 грудня 2019 р. № 618.

РОЗРОБНИКИ:

Рижанова Алла Олександрівна – доктор педагогічних наук, професор, професор кафедри соціальної роботи і менеджменту соціокультурної діяльності Сумського державного педагогічного університету імені А.С. Макаренка, гарант програми;

Гончаренко Олена Володимирівна – кандидат педагогічних наук, доцент, доцент кафедри соціальної роботи і менеджменту соціокультурної діяльності Сумського державного педагогічного університету імені А.С. Макаренка;

Вертель Марія Юріївна – директор Сумського міського центру соціальних служб для сім'ї, дітей та молоді.

Гриценко Вікторія Анатоліївна – студентка 0055 групи спеціальності 231 Соціальна робота Сумського державного педагогічного університету імені А.С. Макаренка, кейс-менеджер ГО «Ліга сучасних жінок».

РЕЦЕНЗЕНТИ:

Романова Інна Анатоліївна – доктор педагогічних наук, доцент, завідувач кафедри соціальної роботи і соціальної педагогіки Харківського національного педагогічного університету імені Григорія Сковороди;

Лях Тетяна Леонідівна – кандидат педагогічних наук, доцент, завідувач кафедри соціальної педагогіки та соціальної роботи;

Шевченко Тетяна Юріївна – кандидат педагогічних наук, директор Сумського обласного центру соціальних служб;

Осадча Наталія Григорівна – директор КУ «Центр матері і дитини».

**1. Профіль освітньо-професійної
програми СОЦІАЛЬНА
РОБОТА**
другого рівня вищої освіти
за спеціальністю 231 Соціальна робота
галузі знань 23 Соціальна робота

1 – Загальна інформація	
Повна назва вищого навчального закладу та структурного підрозділу	Сумський державний педагогічний університет імені А.С. Макаренка Навчально-науковий інститут педагогіки і психології Кафедра соціальної роботи і менеджменту соціокультурної діяльності
Ступінь вищої освіти та назва кваліфікації мовою оригіналу	Магістр. Магістр з соціальної роботи.
Офіційна назва освітньої програми	Освітньо-професійна програма Соціальна робота другого рівня вищої освіти спеціальності 231 Соціальна робота галузі знань 23 Соціальна робота.
Тип диплому та обсяг освітньої програми	Диплом магістра, одиничний, 90 кредитів ЄКТС, термін навчання 1 рік 4 місяці
Наявність акредитації	
Цикл/рівень	Другий (магістерський) рівень: НРК України – 8 рівень, FQ-ЕНЕА – другий цикл, EQF-LLL – 7 рівень
Передумови	Наявність ОС «Бакалавр», ОКР «Спеціаліст». Умови вступу визначаються «Правилами прийому до Сумського державного педагогічного університету імені А.С. Макаренка»
Мова(и) викладання	Українська мова
Термін дії освітньої програми	Програма впроваджена з 01.09.2024 р.
Інтернет-адреса	https://sspu.edu.ua/osvitni-prohramy-rik-vstupu-2024

постійного розміщення опису освітньої програми	
---	--

2 – Мета освітньо-професійної програми	
<p>Метою освітньо-професійної програми є підготовка конкурентоспроможних фахівців, що володіють необхідними компетентностями для розв'язання складних задач і проблем у соціальній сфері з урахуванням потреб і запитів сучасного ринку праці регіонального та загальнодержавного масштабу; а також ефективного впровадження сучасних методів управління соціальними службами, установами та організаціями.</p>	
3 – Характеристика освітньої програми	
Опис предметної області	<p>23 Соціальна робота 231 Соціальна робота Управління соціальними службами, установами та організаціями</p> <p>Об'єкт вивчення: соціальний добробут населення, детермінанти, що на нього впливають; організаційна, управлінська, експертна, контрольно-аналітична, проектна, науково-дослідна діяльність у соціальній сфері.</p> <p>Теоретичний зміст: поняття, концепції, принципи соціального розвитку особи і громад та їх використання для пояснення закономірностей соціальних процесів, соціального захисту й надання допомоги вразливим групам населення.</p> <p>Методи, методики та технології: методи і технології збирання, обробки та інтерпретації результатів дослідження у соціальній сфері та сфері наукового дослідження.</p> <p>Інструменти та обладнання: сучасні універсальні та спеціалізовані інформаційні системи та програмні продукти, що застосовуються в соціальній сфері та в сфері наукового дослідження.</p> <p>Співвідношення обсягів загальної і професійної складових та вибіркової частини: Дисципліни формування загальних компетенцій (10 %), дисципліни формування фахових компетенцій (41 %), практична підготовка (10%), вибіркові дисципліни (25%).</p>
Орієнтація освітньої програми	<p>Освітньо-професійна програма магістра з прикладною орієнтацією на теорію і практику соціальної роботи в сучасних умовах.</p> <p>Акцент робиться на поглибленій фундаментальній, гендерноспрямованій та науково-практичній підготовці фахівців у соціальній сфері, зокрема для організаційно-управлінської діяльності в різних соціальних службах, установах та організаціях.</p>

<p>Основний фокус освітньої програми та спеціалізації</p>	<p>Загальна вища освіта в галузі знань 23 Соціальна робота. <i>Ключові слова:</i> соціальна робота, гендерна експертиза, організаційно-адміністративна робота, соціальний захист, соціальна політика, соціальні послуги, соціальні служби, соціальна інклюзія тощо.</p>
<p>Особливості програми</p>	<p>Програма ґрунтується на сучасних наукових знаннях про цілі і цінності соціальної роботи, традиційні та інноваційні підходи до навчання у ЗВО, враховує компетентнісні підходи в освіті. Структура програми спрямована на забезпечення формування індивідуальної стратегії навчання за рахунок широкого спектру вибіркових дисциплін. Освітня програма містить виробничу практику в соціальних службах, установах та організаціях.</p>
<p>4 – Придатність випускників до працевлаштування та подальшого навчання</p>	
<p>Придатність до працевлаштування</p>	<p>Випускники можуть займати посади в соціальних службах, установах та організаціях. Згідно з Національним класифікатором професій ДК 003:2010 фахівці, які здобули освіту за освітньою програмою «Соціальна робота» спеціалізація «Управління соціальними службами, установами та організаціями» можуть обіймати такі первинні посади: 346 – соціальний працівник 1477.1 – менеджер (управитель) у соціальній сфері 2446.2 – соціальний працівник 2446.2 – фахівець з соціальної роботи.</p>
<p>Подальше навчання</p>	<p>Можливість навчання на третьому освітньо-науковому рівні освіти для отримання наукового ступеня доктора філософії за професійним спрямуванням, набуття кваліфікацій за іншими спеціальностями та/або спеціалізаціями.</p>
<p>5 – Викладання та оцінювання</p>	
<p>Викладання та навчання</p>	<p>Студентоцентроване навчання; практико орієнтоване навчання; колективне та інтегративне навчання; самонавчання; проблемно-орієнтоване навчання; навчання через виробничу практику; спільна діяльність і співтворчість як технологія педагогічної взаємодії. Форми організації освітнього процесу: - аудиторні (лекції, практичні, семінарські);</p>

	<ul style="list-style-type: none">- позааудиторні (індивідуальні консультації, написання та захист кваліфікаційних робіт, практика);- дистанційні навчальні заняття;- самостійна робота з можливістю консультації <p style="text-align: center;">3</p>
--	--

	<p>викладачем.</p> <p>Методи навчання: проблемно-пошуковий, діалогічний, інтерактивний.</p>
Оцінювання	<p>Оцінювання навчальних досягнень студентів здійснюється за системою ЄКТС та національною шкалою оцінювання. Накопичувальна бально-рейтингова система, що передбачає оцінювання за усі види аудиторної та позааудиторної навчальної діяльності, спрямовані на опанування навчального навантаження з освітньої програми.</p> <p>Види контролю: поточний, тематичний, періодичний, підсумковий, самоконтроль.</p> <p>Форми контролю: усне та письмове опитування, тестові завдання, презентації, есе, індивідуально-аналітичні завдання, захист науково-прикладних проєктів, звіти з практик, звіт з виробничої практики, атестаційний кваліфікаційний екзамен, захист кваліфікаційної роботи тощо відповідно до внутрішньої системи забезпечення якості освіти.</p> <p>Освітньо-професійною програмою передбачено як формативне оцінювання (письмове і усне коментування, оцінювання викладачем результатів навчальної діяльності студентів), самооцінювання та взаємне оцінювання студентів (залучення студентів до самооцінювання та оцінювання роботи один одного), а також сумативне оцінювання.</p>
Форми атестації здобувачів вищої освіти	<p>Атестація здійснюється у формі публічного захисту кваліфікаційної роботи та кваліфікаційного екзамену зі спеціалізації.</p>
Вимоги до кваліфікаційної роботи	<p>Кваліфікаційна робота повинна передбачати розв'язання складної спеціалізованої задачі або проблеми у соціальній сфері, що супроводжується проведенням досліджень та/або застосуванням інноваційних підходів.</p> <p>Кваліфікаційна робота не повинна містити академічного плагіату, фабрикації та фальсифікації.</p> <p>Кваліфікаційна робота має бути оприлюднена на офіційному сайті закладу вищої освіти, або його структурного підрозділу, або у репозитарії закладу вищої освіти.</p>
Вимоги до кваліфікаційного	<p>Атестаційний екзамен має бути спрямований на перевірку досягнення результатів навчання,</p>

екзамену	визначених цим Стандартом вищої освіти за спеціальністю 231 Соціальна робота галузі знань 23 Соціальна робота спеціалізації Управління
-----------------	--

	соціальними службами, установами та організаціями для другого (магістерського) рівня вищої освіти (наказ Міністерства освіти і науки України № 556 від 24.04 2019 року) та цією освітньо-професійною програмою.
6 – Програмні компетентності	
Інтегральна компетентність	Здатність розв'язувати складні задачі і проблеми у галузі соціальної роботи або у процесі навчання, що передбачає проведення досліджень та/або здійснення інновацій та характеризується невизначеністю умов і вимог.
Загальні компетентності (ЗК)	<p>ЗК 1. Здатність до абстрактного мислення, аналізу та синтезу.</p> <p>ЗК 2. Здатність розробляти і управляти проектами.</p> <p>ЗК 3. Здатність оцінювати та забезпечувати якість виконуваних робіт.</p> <p>ЗК 4. Здатність спілкуватися іноземною мовою.</p> <p>ЗК 5. Здатність проведення досліджень на відповідному рівні.</p> <p>ЗК 6. Здатність виявляти ініціативу та підприємливість.</p> <p>ЗК 7. Здатність до адаптації та дії в новій ситуації. ЗК 8. Здатність генерувати нові ідеї (креативність). ЗК 9. Навички міжособистісної взаємодії.</p> <p>ЗК 10. Здатність працювати в команді.</p>
Спеціальні (фахові, предметні) компетентності (СК)	<p>СК 1. Здатність до розуміння та використання сучасних теорій, методологій і методів соціальних та інших наук, у тому числі методи математичної статистики та кількісні соціологічні методи, стосовно завдань фундаментальних і прикладних досліджень у галузі соціальної роботи.</p> <p>СК 2. Здатність до виявлення соціально значимих проблем і факторів досягнення соціального благополуччя різних груп населення.</p> <p>СК 3. Здатність професійно діагностувати, прогнозувати, проектувати та моделювати соціальні ситуації.</p> <p>СК 4. Здатність до впровадження методів і технологій інноваційного практикування та управління в системі соціальної роботи.</p> <p>СК 5. Здатність спілкуватися з представниками інших професійних груп різного рівня (експертами з інших галузей/видів економічної діяльності), налагоджувати взаємодію державних, громадських і комерційних організацій на підґрунті соціального</p>

	партнерства. СК 6. Здатність до оцінки процесу і результату
--	--

	<p>професійної діяльності та якості соціальних послуг.</p> <p>СК 7. Здатність до професійної рефлексії.</p> <p>СК 8. Здатність до спільної діяльності та групової мотивації, фасилітації процесів прийняття групових рішень.</p> <p>СК 9. Здатність доводити знання та власні висновки до фахівців та нефахівців.</p> <p>СК 10. Здатність виявляти ініціативу та підприємливість задля вирішення соціальних проблем через упровадження соціальних інновацій.</p> <p>СК 11. Здатність виявляти професійну ідентичність та діяти згідно з цінностями соціальної роботи.</p> <p>СК 12. Здатність до критичного оцінювання соціальних наслідків політики у сфері прав людини, соціальної інклюзії та сталого розвитку суспільства.</p> <p>СК 13. Здатність до формування позитивного іміджу професії, її статусу в суспільстві.</p> <p>СК 14. Здатність до ефективного менеджменту організації у сфері соціальної роботи.</p> <p>СК 15. Здатність до розроблення, апробації та втілення соціальних проектів і технологій.</p> <p>СК 16. Здатність упроваджувати результати наукового пошуку в практичну діяльність.</p>
7 – Програмні результати навчання	
<p>Нормативний зміст підготовки бакалавра, сформульований у термінах результатів навчання (ПР)</p>	<p>ПР 1. Розв'язувати складні задачі і проблеми, що потребують оновлення й інтеграції знань в умовах неповної/недостатньої інформації та суперечливих вимог.</p> <p>ПР 2. Критично оцінювати результати наукових досліджень і різні джерела знань про практики соціальної роботи, формулювати висновки та рекомендації щодо їх впровадження.</p> <p>ПР 3. Застосовувати іноземні джерела при виконанні завдань науково-дослідної та прикладної діяльності, висловлюватися іноземною мовою, як усно, так і письмово.</p> <p>ПР 4. Показувати глибинне знання та системне розуміння теоретичних концепцій, як із галузі соціальної роботи, так і з інших галузей соціогуманітарних наук.</p> <p>ПР 5. Збирати та здійснювати кількісний і якісний аналіз емпіричних даних.</p> <p>ПР 6. Самостійно й автономно знаходити інформацію, необхідну для професійного зростання, опановувати її, засвоювати та продукувати нові знання, розвивати</p>

професійні навички та якості.

ПР 7. Застосовувати загальне та спеціалізоване програмне забезпечення для вирішення професійних задач та здійснення наукового дослідження.

ПР 8. Автономно приймати рішення в складних і непередбачуваних ситуаціях.

ПР 9. Виконувати рефлексивні практики в контексті цінностей соціальної роботи, відповідальності, у тому числі для запобігання професійного вигорання.

ПР 10. Аналізувати соціальний та індивідуальний контекст проблем особи, сім'ї, соціальної групи, громади, формулювати мету і завдання соціальної роботи, планувати втручання в складних і непередбачуваних обставинах відповідно до цінностей соціальної роботи.

ПР 11. Організовувати спільну діяльність фахівців різних галузей і непрофесіоналів, здійснювати їх підготовку до виконання завдань соціальної роботи, ініціювати командоутворення та координувати командну роботу.

ПР 12. Оцінювати соціальні наслідки політики у сфері прав людини, соціальної інклюзії та сталого розвитку суспільства, розробляти рекомендації стосовно удосконалення нормативно-правового забезпечення соціальної роботи.

ПР 13. Демонструвати ініціативу, самостійність, оригінальність, генерувати нові ідеї для розв'язання завдань професійної діяльності.

ПР 14. Визначати методологію прикладного наукового дослідження та застосовувати методи кількісного та якісного аналізу результатів, у тому числі методи математичної статистики.

ПР 15. Розробляти критерії та показники ефективності професійної діяльності, застосовувати їх в оцінюванні виконаної роботи, пропонувати рекомендації щодо забезпечення якості соціальних послуг та управлінських рішень.

ПР 16. Розробляти соціальні проекти на високопрофесійному рівні.

ПР 17. Самостійно будувати та підтримувати цілеспрямовані, професійні взаємини з широким колом людей, представниками різних спільнот і організацій, аргументувати, переконувати, вести конструктивні переговори, результативні бесіди, дискусії, толерантно ставитися до альтернативних думок.

	<p>ПР 18. Демонструвати позитивне ставлення до власної професії та відповідати своєю поведінкою етичним принципам і стандартам соціальної роботи.</p> <p>ПР 19. Розробляти, апробувати та втілювати соціальні проекти і технології.</p> <p>ПР 20. Упроваджувати результати наукового пошуку в практичну діяльність.</p>
8 – Ресурсне забезпечення реалізації програми	
<p>Специфічні характеристики кадрового забезпечення</p>	<p>Освітньо-професійну програму Соціальна робота забезпечують науково-педагогічні працівники, які мають відповідну кваліфікацію, стаж роботи, публікують праці у вітчизняній та зарубіжній науковій пресі, мають відповідну компетентність і досвід в галузі викладання, наукових досліджень і педагогічної діяльності. Практико-орієнтований характер освітньо- професійної програми передбачає широку участь фахівців-практиків, що відповідають профілю та спеціалізації програми, підсилюючи тим самим зв'язок теоретичної та практичної підготовки. Керівник та члени проектної групи, гарант освітньої програми, викладацький склад, який забезпечує реалізацію освітньої програми, відповідає вимогам, визначеним Ліцензійними умовами провадження освітньої діяльності закладів освіти.</p>
<p>Специфічні характеристики матеріально-технічного забезпечення</p>	<p>Наявна матеріально-технічна база відповідає ліцензійним умовам і дозволяє забезпечити успішну організацію освітнього процесу за ОП Соціальна робота. У навчальному процесі використовуються: навчальні приміщення для проведення лекційних та практичних занять, аудиторії, оснащені сучасним мультимедійним обладнанням, спеціалізовані комп'ютерні класи з необхідним програмним забезпеченням, бібліотека, читальний зал. Студенти мають необмежений відкритий доступ до Інтернет-мережі. Навчальний процес забезпечується обладнанням та матеріалами у відповідності до вимог навчальних планів і програм навчальних дисциплін, що створює умови для ефективної пізнавальної діяльності здобувачів вищої освіти та набуття ними загальних та фахових компетентностей.</p> <p>Наявна вся необхідна соціально-побутова інфраструктура (гуртожитки, їдальня, актовий зал, спорткомплекс, стадіон, медпункт, психологічна служба), що відповідає ліцензійним вимогам.</p>

Специфічні	Навчально-методичне забезпечення дисциплін
-------------------	--

<p>характеристики інформаційного та навчально-методичного забезпечення</p>	<p>включає: робочі програми, методичні вказівки та рекомендації щодо виконання практичних завдань, методичні вказівки щодо виконання курсових робіт, пакети контрольних завдань для оцінювання рівня знань студентів, дидактичні матеріали для організації самостійної роботи студентів, комп'ютерні презентації (за потреби), ілюстративні матеріали (за потреби) тощо.</p> <p>Додатково використовуються авторські розробки (методичні рекомендації, посібники) викладачів, електронні навчальні курси дистанційного навчання. Впроваджена система дистанційного навчання Moodle. Забезпечений доступ до матеріалів електронного репозитарію університету.</p> <p>Офіційний веб-сайт (https://sspu.edu.ua) містить інформацію про освітні програми, перелік дисциплін даної спеціальності, навчальну, наукову й виховну діяльність, структурні підрозділи, правила прийому, контакти, розклад консультацій викладачів кафедри тощо.</p> <p>Здобувачам вищої освіти забезпечений вільний та зручний постійний доступ до робочих програм та інших навчально-методичних матеріалів навчальних дисциплін, а також до електронних інформаційних ресурсів у бібліотеці університету.</p>
<p>9 – Академічна мобільність</p>	
<p>Національна кредитна мобільність</p>	<p>На основі двосторонніх договорів між СумДПУ імені А.С. Макаренка та вітчизняними закладами вищої освіти-партнерами України.</p>
<p>Міжнародна кредитна мобільність</p>	<p>Договір про подвійне дипломування між СумДПУ імені А.С. Макаренка і Гуманітарно-природничим університетом імені Яна Длугоша в Ченстохові (Польща).</p>
<p>Навчання іноземних здобувачів вищої освіти</p>	<p>Згідно з ліцензією передбачається підготовка іноземних громадян та осіб без громадянства, яка здійснюється відповідно до чинного законодавства України, освітніх стандартів, базується на загальній середній освіті іноземних громадян за національними освітніми стандартами і має самостійний завершений характер. Освітня програма передбачає можливість адаптувати процес навчання іноземних громадян відповідно до рівня їх базової підготовки та освітніх пріоритетів.</p>

2. Розподіл змісту освітньо-професійної програми за групами компонент за циклами підготовки

2.1 Перелік компонент ОП.

Код н/д	Компоненти освітньої програми (навчальні дисципліни, курсові проекти (роботи), практики, кваліфікаційна робота)	Кількість кредитів	Форма підсумкового контролю
1	2	3	4
1. Обов'язкові компоненти ОП			
1.1. Цикл загальної підготовки			
ОК 1.01	Філософія та культура статі	3	залік
ОК 1.02	Іноземна мова за професійним спрямуванням	3	залік
ОК 1.03	Цифрові технології в галузі	3	залік
Усього за циклом:		3 (270 год.)	
1.2. Цикл професійної підготовки			
ОК 1.04	Актуальні проблеми соціальної роботи в Україні	5	екзамен
ОК 1.05	Методологія наукових досліджень в соціальній роботі	5	екзамен
ОК 1.06	Організаційно-адміністративна робота в системі соціальних служб	4	залік
ОК 1.07	Моделі і технології в країнах світу	5	екзамен
ОК 1.08	Організаційно-адміністративна робота в закладах соціального захисту населення	4	залік
ОК 1.09	Гендерна експертиза в соціальній роботі	5	екзамен
ОК 1.10	Організація і управління соціальною роботою в закладах охорони здоров'я	3	залік
ОК 1.11	Гендерні практики в сучасній соціальній роботі	3	залік
ОК 1.12	Організаційно-адміністративна робота в пенітенціарній системі України	3	залік
Усього за циклом:		37 (1110330 год.)	
Загальний обсяг обов'язкових компонент:		46 (1380 год.)	
2. Навчальні дисципліни за вибором студента			
ВБ	Вибір із загального переліку дисциплін	2 3	залік
Усього за циклом:		23 (690 год.)	
Загальний обсяг вибірових компонент:		23 (690 год.)	
3. Практична підготовка			

ПП 1	Виробнича практика в соціальних службах, установах та організаціях	9	залік
Усього за циклом:		9 (270 год.)	

4. Підсумкова атестація		
М	Підготовка та захист кваліфікаційної роботи	10
ПА	Кваліфікаційний екзамен	2
Усього за циклом:		12 (360 год.)
ЗАГАЛЬНИЙ ОБСЯГ ОСВІТНЬОЇ ПРОГРАМИ		90 кредитів (2700 год.)

3. Форма атестації здобувачів вищої освіти

Атестація випускників освітньо-професійної програми Соціальна робота зі спеціальності 231 Соціальна робота проводиться у формі публічного захисту (демонстрації) кваліфікаційної магістерської роботи, яка передбачає розв'язання складної спеціалізованої задачі або проблеми у соціальній сфері, що супроводжується проведенням досліджень та/або застосуванням інноваційних підходів та кваліфікаційного екзамену зі спеціалізації «Управління соціальними службами, установами та організаціями» і завершується видачою документу встановленого зразка про присудження ступеня магістра із присвоєнням кваліфікації: «Магістр з соціальної роботи».

Структурно-логічна схема ОПП

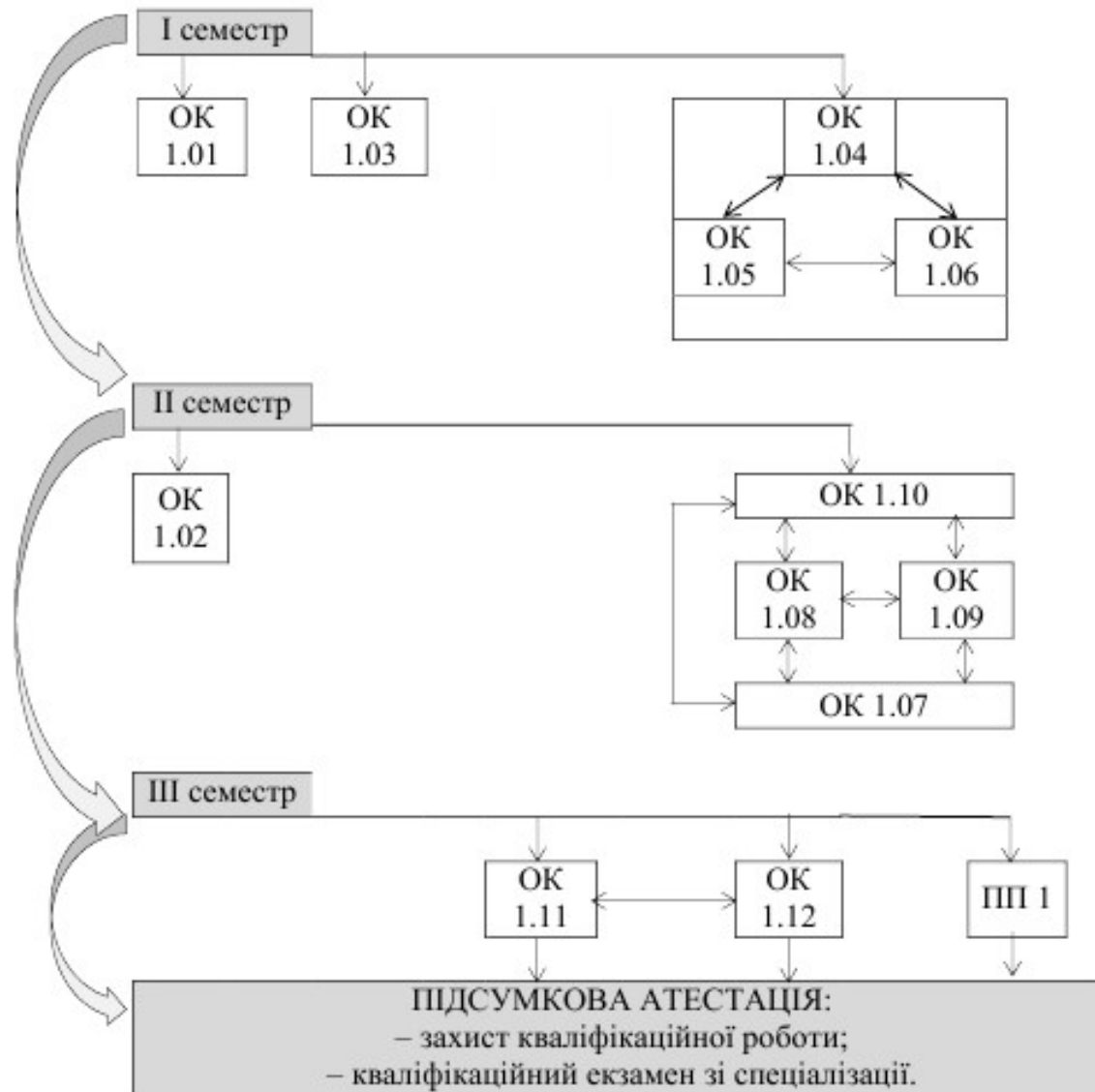

4. Матриця відповідності програмних компетентностей компонентам освітньої програми

	OK	OK 1.02	OK	OK	OK	OK	OK 1.07	OK	OK 1.09	OK	OK	OK	ПП
--	----	---------	----	----	----	----	---------	----	---------	----	----	----	----

	1.01		1.03	1.04	1.05	1.06		1.08		1.10	1.11	1.12	1
IK	+	+	+	+	+	+	+	+	+	+	+	+	+
3K 1	+			+	+		+	+			+		+
3K 2			+		+			+	+	+	+	+	+
3K 3					+					+	+		+
3K 4		+			+		+						+
3K 5			+		+								+
3K 6			+		+	+		+	+	+	+	+	+
3K 7		+	+				+		+		+		+
3K 8	+		+	+	+	+	+	+	+	+	+	+	+
3K 9						+		+	+	+	+	+	+
3K 10		+				+		+	+	+		+	+
CK 1	+		+	+	+		+		+		+		+
CK 2	+			+	+				+		+	+	+
CK 3	+		+	+	+	+		+	+	+	+	+	+
CK 4			+		+	+	+		+	+		+	+
CK 5		+			+	+	+	+	+	+	+	+	+
CK 6			+		+	+		+		+		+	+
CK 7						+	+	+		+		+	+
CK 8		+				+			+	+			+
CK 9	+	+		+	+	+			+		+	+	+
CK 10	+				+		+	+	+	+	+	+	+
CK 11						+		+		+	+	+	+
CK 12	+			+	+		+	+	+	+	+	+	+

CK 13			+	+						+			+
CK 14				+		+		+	+	+	+	+	+
CK 15			+		+			+					+
CK 16				+	+		+		+				+

**5. Матриця забезпечення програмних результатів навчання
(ПРН) відповідними компонентами освітньої програми**

	ОК 1.01	ОК 1.02	ОК 1.03	ОК 1.04	ОК 1.05	ОК 1.06	ОК 1.07	ОК 1.08	ОК 1.09	ОК 1.10	ОК 1.11	ОК 1.12	ПП 1
ПР 1	+		+	+	+			+	+	+	+	+	+
ПР 2				+	+						+		
ПР 3		+			+		+		+				
ПР 4	+			+	+		+		+		+		
ПР 5			+		+				+				+
ПР 6	+		+	+	+				+		+		+
ПР 7			+		+				+				+
ПР 8				+		+		+		+	+	+	+
ПР 9						+		+		+	+	+	
ПР 10						+		+		+		+	
ПР 11						+		+	+	+		+	+
ПР 12				+	+	+		+	+	+	+	+	+
ПР 13					+	+		+	+	+	+	+	+
ПР 14			+		+								+
ПР 15					+	+		+	+	+	+	+	+
ПР 16			+	+	+		+						+
ПР 17	+	+				+		+		+		+	+
ПР 18				+									+
ПР 19			+		+								+
ПР 20				+	+		+		+				+

