

**МІНІСТЕРСТВО ОСВІТИ І НАУКИ УКРАЇНИ**  
**СУМСЬКИЙ ДЕРЖАВНИЙ ПЕДАГОГІЧНИЙ УНІВЕРСИТЕТ**  
**ІМЕНІ А.С. МАКАРЕНКА**

**ОСВІТНЬО-ПРОФЕСІЙНА ПРОГРАМА**  
**СОЦІАЛЬНА РОБОТА**  
**другого (магістерського) рівня вищої освіти**  
**за спеціальністю 231 Соціальна робота**  
**галузі знань 23 Соціальна робота**



**Затверджено**  
**Вченою радою Сумського державного**  
**педагогічного університету**  
**імені А.С. Макаренка**  
**Протокол № 10 від «27» квітня 2020 р.**  
**Ректор** \_\_\_\_\_ **Ю.О. Лянной**

**ЛИСТ ПОГОДЖЕННЯ**  
**Освітньо-професійної програми**  
**Соціальна робота**

другого (магістерського) рівня вищої освіти  
за спеціальністю 231 Соціальна робота  
галузі знань 23 Соціальна робота

Освітньо-професійна програма розглянута на засіданні кафедри соціальної роботи і менеджменту соціокультурної діяльності

Протокол № 8 від «26» березня 2020 р.

Завідувач кафедри \_\_\_\_\_ А.О. Полянничко

Ухвалено науково-методичною комісією Навчально-наукового інституту педагогіки і психології

Протокол № 8 від «09» квітня 2020 р.

Голова науково-методичної комісії

Навчально-наукового інституту педагогіки і психології \_\_\_\_\_ Т.Б. Тарасова

Перший проректор \_\_\_\_\_

Л.В. Пшенична

Керівник центру забезпечення якості вищої освіти \_\_\_\_\_

М.М. Ячменик

## ПЕРЕДМОВА

Освітньо-професійна програма Соціальна робота підготовки здобувачів вищої освіти на другому (магістерському) рівні за спеціальністю 231 Соціальна робота галузі знань 23 Соціальна робота розроблена та внесена кафедрою соціальної роботи і менеджменту соціокультурної діяльності Сумського державного педагогічного університету імені А.С. Макаренка. Програма впроваджується відповідно до стандарту вищої освіти за відповідним рівнем вищої освіти з названої спеціальності, затвердженого наказом Міністерства освіти і науки України № 556 від 24.04 2019 року.

Освітньо-професійна програма враховує вимоги Закону України «Про вищу освіту», Національної рамки кваліфікацій, затвердженої постановою Кабінету Міністрів України від 23 листопада 2011 р. № 1341, Положення «Про освітні програми у Сумському державному педагогічному університеті імені А.С. Макаренка» від 23 грудня 2019 р. № 618.

### РОЗРОБНИКИ:

**Полянничко Анжела Олександрівна** – кандидат педагогічних наук, доцент, завідувач кафедри соціальної роботи і менеджменту соціокультурної діяльності Сумського державного педагогічного університету імені А.С. Макаренка;

**Рижанова Алла Олександрівна** – доктор педагогічних наук, професор, професор кафедри соціальної роботи і менеджменту соціокультурної діяльності Сумського державного педагогічного університету імені А.С. Макаренка;

**Полякова Ольга Михайлівна** – кандидат педагогічних наук, доцент, доцент кафедри соціальної роботи і менеджменту соціокультурної діяльності Сумського державного педагогічного університету імені А.С. Макаренка;

**Вертель Марія Юріївна** – директор Сумського міського центру соціальних служб для сім'ї, дітей та молоді.

**Шевченко Тетяна Юріївна** – студентка 0055 академічної групи спеціальності 231 Соціальна робота.

### РЕЦЕНЗЕНТИ:

**Васильєва Марина Петрівна** – доктор педагогічних наук, професор, завідувач кафедри соціальної роботи і соціальної педагогіки Харківського національного педагогічного університету імені Г. Сковороди;

**Рогальська-Яблонська Інна Петрівна** – доктор педагогічних наук, професор, завідувач кафедри соціальної педагогіки і соціальної роботи Миколаївського національного університету імені В.О. Сухомлинського;

**Шимко Ія Миколаївна** – кандидат педагогічних наук, доцент, завідувач кафедри соціальної педагогіки і соціальної роботи Криворізького педагогічного університету.

**1. Профіль освітньо-професійної програми  
СОЦІАЛЬНА РОБОТА  
другого (магістерського) рівня вищої освіти  
за спеціальністю 231 Соціальна робота  
галузі знань 23 Соціальна робота**

<b>1 – Загальна інформація</b>	
<b>Повна назва вищого навчального закладу та структурного підрозділу</b>	Сумський державний педагогічний університет імені А.С.Макаренка Навчально-науковий інститут педагогіки і психології Кафедра соціальної роботи і менеджменту соціокультурної діяльності
<b>Ступінь вищої освіти та назва кваліфікації мовою оригіналу</b>	Магістр. Магістр з соціальної роботи за спеціалізацією управління соціальними службами, установами та організаціями.
<b>Офіційна назва освітньої програми</b>	Освітньо-професійна програма Соціальна робота другого рівня вищої освіти спеціальності 231 Соціальна робота галузі знань 23 Соціальна робота спеціалізація Управління соціальними службами, установами та організаціями.
<b>Тип диплому та обсяг освітньої програми</b>	Диплом магістра, одиничний, 90 кредитів ЄКТС, термін навчання 1 рік 4 місяці
<b>Наявність акредитації</b>	Національне агенство із забезпечення якості вищої освіти Рішення № 17 (3.127) від 23.12.2019 р. Строк дії сертифіката до 23.12.2024 р.
<b>Цикл/рівень</b>	Другий (магістерський) рівень: НРК України – 8 рівень, FQ-EHEA – другий цикл, EQF-LLL – 7 рівень
<b>Передумови</b>	Наявність ОС «Бакалавр», ОКР «Спеціаліст». Умови вступу визначаються «Правилами прийому до Сумського державного педагогічного університету імені А.С.Макаренка»
<b>Мова(и) викладання</b>	Українська мова
<b>Термін дії освітньої програми</b>	Програма впроваджена з 01.09.2020 р., діє протягом 5 років до 2024 р.
<b>Інтернет-адреса постійного розміщення опису освітньої програми</b>	<a href="https://sspu.edu.ua/osvitni-prohramy-2020-rik">https://sspu.edu.ua/osvitni-prohramy-2020-rik</a>
<b>2 – Мета освітньо-професійної програми</b>	
Метою освітньо-професійної програми є підготовка конкурентоспроможних фахівців, здатних розв'язувати проблеми і складні завдання наукового і практичного характеру у соціальній сфері або у процесі навчання, а також ефективно впроваджувати сучасні методи управління соціальними службами, установами та організаціями, що передбачає проведення дослідження та/або здійснення інновацій та характеризується невизначеністю умов і вимог.	

<b>3 – Характеристика освітньої програми</b>	
<b>Опис предметної області</b>	<p>23 Соціальна робота 231 Соціальна робота Управління соціальними службами, установами та організаціями</p> <p><b>Об'єкт вивчення:</b> соціальний добробут населення, детермінанти, що на нього впливають; організаційна, управлінська, експертна, контрольно-аналітична, проектна, науково-дослідна діяльність у соціальній сфері.</p> <p><b>Теоретичний зміст:</b> поняття, концепції, принципи соціального розвитку особи і громад та їх використання для пояснення закономірностей соціальних процесів, соціального захисту й надання допомоги вразливим групам населення.</p> <p><b>Методи, методики та технології:</b> методи і технології збирання, обробки та інтерпретації результатів дослідження у соціальній сфері та сфері наукового дослідження.</p> <p><b>Інструменти та обладнання:</b> сучасні універсальні та спеціалізовані інформаційні системи та програмні продукти, що застосовуються в соціальній сфері та в сфері наукового дослідження.</p>
<b>Орієнтація освітньої програми</b>	<p>Освітньо-професійна програма магістра з прикладною орієнтацією на теорію і практику соціальної роботи в сучасних умовах. Акцент робиться на поглибленій фундаментальній, гендерноспрямованій та науково-практичній підготовці фахівців у соціальній сфері, зокрема для організаційно-управлінської діяльності в різних соціальних службах, установах та організаціях з урахуванням специфіки регіону.</p> <p>Програма містить дослідницьку складову.</p>
<b>Основний фокус освітньої програми та спеціалізації</b>	<p>Загальна вища освіта в галузі знань 23 Соціальна робота.</p> <p>Основний фокус програми – підготовка фахівців зі спеціальності 231 Соціальна робота, які володіють фундаментальними знаннями та практичними навичками в галузі соціальної роботи, зокрема управлінні соціальними службами, установами та організаціями, готових до професійного розв'язання проблем і потреб клієнтів на основі результатів наукового пошуку та фактичних даних практики соціальної роботи.</p> <p>Акцент робиться на здатності і готовності планувати, організовувати та управляти соціальною роботою на місцевому, регіональному та національному рівнях.</p> <p><i>Ключові слова:</i> соціальна робота, гендерна експертиза, організаційно-адміністративна робота, соціальний захист, соціальна політика, соціальні послуги, соціальні служби, соціальна інклюзія тощо.</p>
<b>Особливості програми</b>	<p>Програма ґрунтується на сучасних наукових знаннях про цілі і цінності соціальної роботи, традиційні та інноваційні підходи до навчання у ЗВО, враховує компетентнісні підходи в освіті.</p> <p>Структура програми спрямована на забезпечення формування індивідуальної стратегії навчання за рахунок широкого спектру вибіркових дисциплін. Освітня програма містить виробничу практику в соціальних службах, установах та організаціях.</p>

<b>4 – Придатність випускників до працевлаштування та подальшого навчання</b>	
<b>Придатність до працевлаштування</b>	<p>Випускники можуть займати посади в соціальних службах, установах та організаціях.</p> <p>Згідно з Національним класифікатором професій ДК 003:2010 фахівці, які здобули освіту за освітньою програмою «Соціальна робота» спеціалізація «Управління соціальними службами, установами та організаціями» можуть обіймати такі первинні посади:</p> <p>346 – соціальний працівник  1477.1 – менеджер (управитель) у соціальній сфері  2446.2 – соціальний працівник  2446.2 – фахівець з соціальної роботи.</p>
<b>Подальше навчання</b>	<p>Можливість продовжувати освіту за третім освітньо-науковим рівнем вищої освіти для отримання наукового ступеня доктора філософії за професійним спрямуванням, набуття інших кваліфікацій в системі освіти дорослих.</p>
<b>5 – Викладання та оцінювання</b>	
<b>Викладання та навчання</b>	<p>Програмою передбачено студентоцентроване навчання, самонавчання, проблемно-орієнтоване навчання на основі особистісно орієнтованого, діяльнісного, індивідуально-творчого та праксеологічного підходів.</p> <p><b>Форми навчання:</b> лекції, семінари, лабораторні та практичні заняття; самостійна робота (з опорою на підручники, навчальні посібники, конспекти, інтернет-джерела, електронні ресурси); індивідуальні та групові консультації з викладачами; виробнича практика; здійснення індивідуальної науково-дослідної діяльності, гурткова робота й робота у проблемних групах, написання та захист кваліфікаційної роботи.</p> <p><b>Методи навчання:</b> практичні, практико-теоретичні, наочні, пояснювально-ілюстративні, проблемно-пошукові, абстрактно-дедуктивні, конкретно-індуктивні, діалогічні, дослідницькі, інтерактивні (вебінари, тренінги, презентації, дистанційні освітні технології), навчально-ігрові технології.</p>
<b>Оцінювання</b>	<p>Оцінювання навчальних досягнень студентів здійснюється за національною шкалою («відмінно», «добре», «задовільно», «незадовільно») та 100-бальною шкалою ECTS (A, B, C, D, E, FX, F). Накопичувальна бально-рейтингова система передбачає оцінювання студентів за всіма видами аудиторної та позааудиторної навчальної діяльності.</p> <p><b>Види контролю:</b> поточний, тематичний, підсумковий, семестровий, контроль самостійної роботи студентів, самоконтроль.</p> <p><b>Форми контролю:</b> письмове й усне опитування, заліки, екзамени, тестування, презентації результатів виконання індивідуальних аналітичних та творчих завдань, звіт з виробничої практики, захист кваліфікаційної роботи, кваліфікаційний екзамен зі спеціалізації.</p> <p>Освітньо-професійною програмою передбачено як формативне оцінювання (письмове і усне коментування, оцінювання викладачем результатів навчальної діяльності студентів), самооцінювання та взаємне оцінювання студентів (залучення студентів до самооцінювання та оцінювання роботи один</p>

	одного), а також сумативне оцінювання.
<b>6 – Програмні компетентності</b>	
<b>Інтегральна компетентність</b>	Здатність розв'язувати складні задачі і проблеми у галузі соціальної роботи або у процесі навчання, що передбачає проведення досліджень та/або здійснення інновацій та характеризується невизначеністю умов і вимог.
<b>Загальні компетентності (ЗК)</b>	<p><b>ЗК 1.</b> Здатність до абстрактного мислення, аналізу та синтезу.</p> <p><b>ЗК 2.</b> Здатність розробляти і управляти проектами.</p> <p><b>ЗК 3.</b> Здатність оцінювати та забезпечувати якість виконуваних робіт.</p> <p><b>ЗК 4.</b> Здатність спілкуватися іноземною мовою.</p> <p><b>ЗК 5.</b> Здатність проведення досліджень на відповідному рівні.</p> <p><b>ЗК 6.</b> Здатність виявляти ініціативу та підприємливість.</p> <p><b>ЗК 7.</b> Здатність до адаптації та дії в новій ситуації.</p> <p><b>ЗК 8.</b> Здатність генерувати нові ідеї (креативність).</p> <p><b>ЗК 9.</b> Навички міжособистісної взаємодії.</p> <p><b>ЗК 10.</b> Здатність працювати в команді.</p>
<b>Спеціальні (фахові, предметні) компетентності (СК)</b>	<p><b>СК 1.</b> Здатність до розуміння та використання сучасних теорій, методологій і методів соціальних та інших наук, у тому числі методи математичної статистики та кількісні соціологічні методи, стосовно завдань фундаментальних і прикладних досліджень у галузі соціальної роботи.</p> <p><b>СК 2.</b> Здатність до виявлення соціально значимих проблем і факторів досягнення соціального благополуччя різних груп населення.</p> <p><b>СК 3.</b> Здатність професійно діагностувати, прогнозувати, проектувати та моделювати соціальні ситуації.</p> <p><b>СК 4.</b> Здатність до впровадження методів і технологій інноваційного практикування та управління в системі соціальної роботи.</p> <p><b>СК 5.</b> Здатність спілкуватися з представниками інших професійних груп різного рівня (експертами з інших галузей/видів економічної діяльності), налагоджувати взаємодію державних, громадських і комерційних організацій на підґрунті соціального партнерства.</p> <p><b>СК 6.</b> Здатність до оцінки процесу і результату професійної діяльності та якості соціальних послуг.</p> <p><b>СК 7.</b> Здатність до професійної рефлексії.</p> <p><b>СК 8.</b> Здатність до спільної діяльності та групової мотивації, фасилітації процесів прийняття групових рішень.</p> <p><b>СК 9.</b> Здатність доводити знання та власні висновки до фахівців та нефаківців.</p> <p><b>СК 10.</b> Здатність виявляти ініціативу та підприємливість задля вирішення соціальних проблем через упровадження соціальних інновацій.</p> <p><b>СК 11.</b> Здатність виявляти професійну ідентичність та діяти згідно з цінностями соціальної роботи.</p> <p><b>СК 12.</b> Здатність до критичного оцінювання соціальних наслідків політики у сфері прав людини, соціальної інклюзії та сталого розвитку суспільства.</p> <p><b>СК 13.</b> Здатність до формування позитивного іміджу професії, її статусу в суспільстві.</p>

	<p>СК 14. Здатність до ефективного менеджменту організації у сфері соціальної роботи.</p> <p>СК 15. Здатність до розроблення, апробації та втілення соціальних проектів і технологій.</p> <p>СК 16. Здатність упроваджувати результати наукового пошуку в практичну діяльність.</p> <p>СК 17. Здатність упроваджувати результати практичної діяльності в об'єднаних територіальних громадах.</p> <p>СК 18. Здатність здійснювати організацію та управління соціальною роботою в різних соціальних службах, установах та організаціях.</p>
	<p><b>7 – Програмні результати навчання</b></p>
<p><b>Нормативний зміст підготовки бакалавра, сформульований у термінах результатів навчання (ПР)</b></p>	<p>ПР 1. Розв'язувати складні задачі і проблеми, що потребують оновлення й інтеграції знань в умовах неповної/недостатньої інформації та суперечливих вимог.</p> <p>ПР 2. Критично оцінювати результати наукових досліджень і різні джерела знань про практики соціальної роботи, формулювати висновки та рекомендації щодо їх впровадження.</p> <p>ПР 3. Застосовувати іноземні джерела при виконанні завдань науково-дослідної та прикладної діяльності, висловлюватися іноземною мовою, як усно, так і письмово.</p> <p>ПР 4. Показувати глибинне знання та системне розуміння теоретичних концепцій, як із галузі соціальної роботи, так і з інших галузей соціогуманітарних наук.</p> <p>ПР 5. Збирати та здійснювати кількісний і якісний аналіз емпіричних даних.</p> <p>ПР 6. Самостійно й автономно знаходити інформацію, необхідну для професійного зростання, опановувати її, засвоювати та продукувати нові знання, розвивати професійні навички та якості.</p> <p>ПР 7. Застосовувати загальне та спеціалізоване програмне забезпечення для вирішення професійних задач та здійснення наукового дослідження.</p> <p>ПР 8. Автономно приймати рішення в складних і непередбачуваних ситуаціях.</p> <p>ПР 9. Виконувати рефлексивні практики в контексті цінностей соціальної роботи, відповідальності, у тому числі для запобігання професійного вигорання.</p> <p>ПР 10. Аналізувати соціальний та індивідуальний контекст проблем особи, сім'ї, соціальної групи, громади, формулювати мету і завдання соціальної роботи, планувати втручання в складних і непередбачуваних обставинах відповідно до цінностей соціальної роботи.</p> <p>ПР 11. Організовувати спільну діяльність фахівців різних галузей і непрофесіоналів, здійснювати їх підготовку до виконання завдань соціальної роботи, ініціювати командування та координувати командну роботу.</p> <p>ПР 12. Оцінювати соціальні наслідки політики у сфері прав людини, соціальної інклюзії та сталого розвитку суспільства, розробляти рекомендації стосовно удосконалення нормативно-правового забезпечення соціальної роботи.</p> <p>ПР 13. Демонструвати ініціативу, самостійність, оригінальність,</p>



	<p>генерувати нові ідеї для розв'язання завдань професійної діяльності.</p> <p><b>ПР 14.</b> Визначати методологію прикладного наукового дослідження та застосовувати методи кількісного та якісного аналізу результатів, у тому числі методи математичної статистики.</p> <p><b>ПР 15.</b> Розробляти критерії та показники ефективності професійної діяльності, застосовувати їх в оцінюванні виконаної роботи, пропонувати рекомендації щодо забезпечення якості соціальних послуг та управлінських рішень.</p> <p><b>ПР 16.</b> Розробляти соціальні проекти на високопрофесійному рівні.</p> <p><b>ПР 17.</b> Самостійно будувати та підтримувати цілеспрямовані, професійні взаємини з широким колом людей, представниками різних спільнот і організацій, аргументувати, переконувати, вести конструктивні переговори, результативні бесіди, дискусії, толерантно ставитися до альтернативних думок.</p> <p><b>ПР 18.</b> Демонструвати позитивне ставлення до власної професії та відповідати своєю поведінкою етичним принципам і стандартам соціальної роботи.</p> <p><b>ПР 19.</b> Розробляти, апробувати та втілювати соціальні проекти і технології.</p> <p><b>ПР 20.</b> Упроваджувати результати наукового пошуку в практичну діяльність.</p> <p><b>ПР 21.</b> Упроваджувати результати практичної діяльності в об'єднаних територіальних громадах.</p> <p><b>ПР 22.</b> Організовувати та управляти соціальною роботою в різних соціальних службах, установах та організаціях.</p>
<b>8 – Ресурсне забезпечення реалізації програми</b>	
<p><b>Кадрове забезпечення</b></p>	<p>Освітньо-професійну програму Соціальна робота забезпечують забезпечують науково-педагогічні працівники, які мають відповідну кваліфікацію, стаж роботи, підтверджений рівень наукової і професійної активності. Практико-орієнтований характер освітньо-професійної програми передбачає широку участь фахівців-практиків, що відповідають профілю та спеціалізації програми, підсилюючи тим самим зв'язок теоретичної та практичної підготовки. Усі викладачі кафедри проходять підвищення кваліфікації кожні п'ять років. Керівник проектної групи ОП та викладацький склад, який забезпечує її реалізацію, відповідає вимогам, визначеним ліцензійними умовами провадження освітньої діяльності закладів освіти.</p>
<p><b>Матеріально-технічне забезпечення</b></p>	<p>Наявна матеріально-технічна база відповідає ліцензійним умовам і дозволяє забезпечити успішну організацію освітнього процесу за ОП Соціальна робота. В освітньому процесі використовуються: навчальні приміщення для проведення лекційних та практичних занять, аудиторії, оснащені сучасним мультимедійним обладнанням, спеціалізовані комп'ютерні класи з необхідним програмним забезпеченням, бібліотека, читальні зали. Студенти мають необмежений відкритий доступ до Інтернет-мережі. Освітній процес забезпечується обладнанням та матеріалами у відповідності до вимог навчальних планів і програм навчальних дисциплін, що створює</p>

	<p>умови для ефективної пізнавальної діяльності здобувачів вищої освіти та набуття ними загальних та фахових компетентностей. Наявна вся необхідна соціально-побутова інфраструктура (гуртожитки, їдальня, актовий зал, спорткомплекс, стадіон, медпункт, психологічна служба), що відповідає ліцензійним вимогам.</p>
<b>Інформаційне та навчально-методичне забезпечення</b>	<p>Навчально-методичне забезпечення дисциплін включає: робочі програми, методичні вказівки та рекомендації щодо виконання практичних завдань, методичні вказівки щодо виконання курсових робіт, пакети контрольних завдань для оцінювання рівня знань студентів, дидактичні матеріали для організації самостійної роботи студентів, комп'ютерні презентації (за потреби), ілюстративні матеріали (за потреби) тощо.</p> <p>Додатково використовуються авторські розробки (методичні рекомендації, посібники) викладачів, електронні навчальні курси дистанційного навчання. Впроваджена система дистанційного навчання Moodle. Забезпечений доступ до матеріалів електронного репозитарію університету.</p> <p>Офіційний веб-сайт університету (<a href="https://sspu.edu.ua">https://sspu.edu.ua</a>) містить інформацію про освітні програми, перелік дисциплін даної спеціальності, навчальну, наукову й виховну діяльність, структурні підрозділи, правила прийому, контакти, розклад консультацій викладачів кафедри тощо.</p> <p>Здобувачам вищої освіти забезпечений вільний та зручний постійний доступ до робочих програм та інших навчально-методичних матеріалів навчальних дисциплін, а також до електронних інформаційних ресурсів у бібліотеці університету.</p>
<b>9 – Академічна мобільність</b>	
<b>Національна кредитна мобільність</b>	<p>Підготовка бакалаврів здійснюється за кредитно-трансферною системою. Право на участь здобувачів вищої освіти у програмах внутрішньої кредитної мобільності може бути реалізоване:</p> <ol style="list-style-type: none"> <li>1) на підставі укладених договорів із: Глухівським національним педагогічним університетом імені О.П. Довженка (від 24.01.2018 р.); Харківським національним педагогічним університетом імені Г.С. Сковороди (від 02.01.2020 р.); Ніжинським державним університетом імені М.В. Гоголя (від 22.02.2018 р.), Криворізьким державним педагогічним університетом (від 02.02.2020 р.), Уманським державним педагогічним університетом імені П.Г. Тичини (від 17.01.2018 р.), Південноукраїнським національним педагогічним університетом імені К.Д. Ушинського (від 09.12.2016 р.);</li> <li>2) а також з власної ініціативи, підтриманої адміністрацією закладу вищої освіти на основі індивідуальних запрошень та інших механізмів.</li> </ol>
<b>Міжнародна кредитна мобільність</b>	<p>Право здобувачів вищої освіти на міжнародну академічну мобільність може бути реалізоване:</p> <ol style="list-style-type: none"> <li>1) на підставі участі у програмах міжнародної мобільності відповідно до укладених угод;</li> <li>2) а також з власної ініціативи, підтриманої адміністрацією закладу вищої освіти на основі індивідуальних запрошень та</li> </ol>

	інших механізмів.
<b>Навчання іноземних здобувачів вищої освіти</b>	Згідно з ліцензією передбачається підготовка іноземних громадян та осіб без громадянства, яка здійснюється відповідно до чинного законодавства України, освітніх стандартів, базується на загальній середній освіті іноземних громадян за національними освітніми стандартами і має самостійний завершений характер. Освітня програма передбачає можливість адаптувати процес навчання іноземних громадян відповідно до рівня їх базової підготовки та освітніх пріоритетів.

## 2. Розподіл змісту освітньо-професійної програми за групами компонент за циклами підготовки

### 2.1 Перелік компонент ОП.

Код н/д	Компоненти освітньої програми (навчальні дисципліни, курсові проекти (роботи), практики, кваліфікаційна робота)	Кількість кредитів	Форма підсумк. контролю
1	2	3	4
<b>1. Обов'язкові компоненти ОП</b>			
<b>1.1. Цикл загальної підготовки</b>			
ОК 1.01	Філософія та культура статі	3	залік
ОК 1.02	Іноземна мова за професійним спрямуванням	3	залік
ОК 1.03	Цифрові технології в галузі	3	залік
<b>Усього за циклом:</b>		<b>3 (270 год.)</b>	
<b>1.2. Цикл професійної підготовки</b>			
ОК 1.04	Актуальні проблеми соціальної роботи в Україні	5	екзамен
ОК 1.05	Методологія наукових досліджень в соціальній роботі	5	екзамен
ОК 1.06	Організаційно-адміністративна робота в системі соціальних служб	4	залік
ОК 1.07	Моделі і технології соціальної роботи в країнах світу	5	екзамен
ОК 1.08	Організаційно-адміністративна робота в закладах соціального захисту населення	4	залік
ОК 1.09	Гендерна експертиза в соціальній роботі	5	екзамен
ОК 1.10	Організація і управління соціальною роботою в закладах охорони здоров'я	3	залік
ОК 1.11	Гендерні практики в сучасній соціальній роботі	3	залік
ОК 1.12	Організаційно-адміністративна робота в пенітенціарній системі України	3	залік
<b>Усього за циклом:</b>		<b>37 (1110330 год.)</b>	
<b>Загальний обсяг обов'язкових компонент:</b>		<b>46 (1380 год.)</b>	
<b>2. Навчальні дисципліни за вибором студента</b>			
ВБ	Вибір із загального переліку дисциплін	23	залік
<b>Усього за циклом:</b>		<b>23 (690 год.)</b>	
<b>Загальний обсяг вибіркового компонент:</b>		<b>23 (690 год.)</b>	
<b>3. Практична підготовка</b>			
ПП 1	Виробнича практика в соціальних службах, установах та організаціях	9	залік
<b>Усього за циклом:</b>		<b>9 (270 год.)</b>	
<b>4. Підсумкова атестація</b>			
М	Підготовка та захист кваліфікаційної роботи	10	
ПА	Кваліфікаційний екзамен	2	
<b>Усього за циклом:</b>		<b>12 (360 год.)</b>	
<b>ЗАГАЛЬНИЙ ОБСЯГ ОСВІТНЬОЇ ПРОГРАМИ</b>		<b>90 кредитів (2700 год.)</b>	

### 3. Форма атестації здобувачів вищої освіти

Атестація випускників освітньо-професійної програми Соціальна робота зі спеціальності 231 Соціальна робота проводиться у формі публічного захисту (демонстрації) кваліфікаційної магістерської роботи та кваліфікаційного екзамену зі спеціалізації «Управління соціальними службами, установами та організаціями».

Кваліфікаційна робота повинна передбачати розв'язання складної спеціалізованої задачі або проблеми у соціальній сфері, що супроводжується проведенням досліджень та/або застосуванням інноваційних підходів. Кваліфікаційна робота не повинна містити академічного плагіату, фабрикації та фальсифікації. Кваліфікаційна робота має бути оприлюднена на офіційному сайті закладу вищої освіти, або його структурного підрозділу, або у репозитарії закладу вищої освіти.

Атестація випускників завершується видачею документу встановленого зразка про присудження ступеня магістра із присвоєнням кваліфікації: «Магістр з соціальної роботи за спеціалізацією управління соціальними службами, установами та організаціями». Атестація здійснюється відкрито і публічно.

### Структурно-логічна схема ОПП

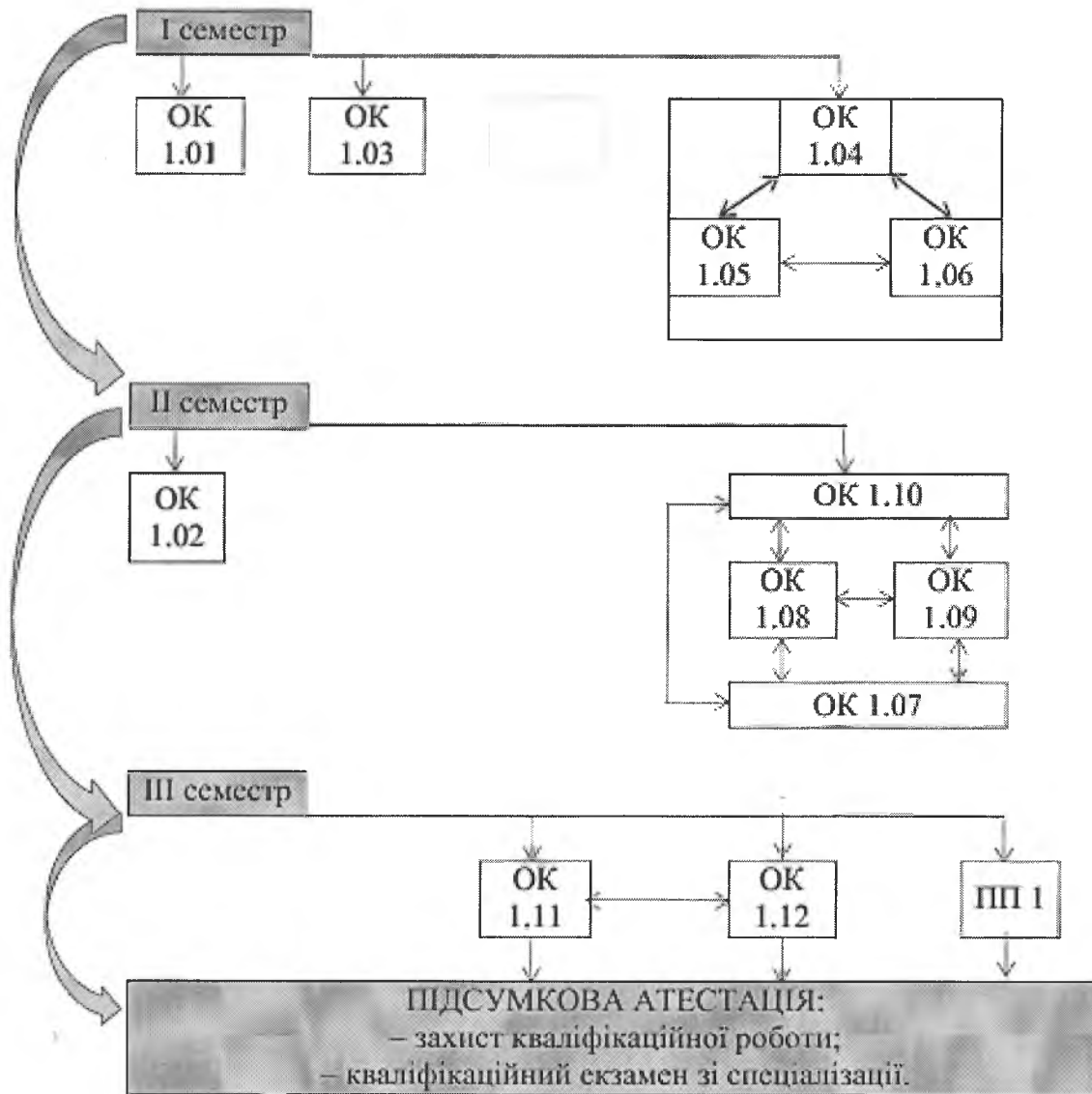

#### 4. Матриця відповідності програмних компетентностей компонентам освітньої програми

	ОК 1.01	ОК 1.02	ОК 1.03	ОК 1.04	ОК 1.05	ОК 1.06	ОК 1.07	ОК 1.08	ОК 1.09	ОК 1.10	ОК 1.11	ОК 1.12	ПП 1	М	ПА
ІК	+	+	+	+	+	+	+	+	+	+	+	+	+	+	
ЗК 1	+			+	+		+	+			+		+	+	
ЗК 2			+		+			+	+	+	+	+	+	+	+
ЗК 3					+					+	+		+	+	+
ЗК 4		+			+		+						+	+	
ЗК 5	+		+		+								+	+	
ЗК 6			+		+	+		+	+	+	+	+	+	+	+
ЗК 7		+	+				+		+		+		+	+	
ЗК 8	+		+	+	+	+	+	+	+	+	+	+	+	+	+
ЗК 9		+				+		+	+	+	+	+	+	+	+
ЗК 10		+				+		+	+	+		+	+	+	+
СК 1	+	+	+	+	+		+		+		+		+	+	
СК 2	+			+	+				+		+	+	+	+	+
СК 3	+		+	+	+	+		+	+	+	+	+	+	+	+
СК 4			+		+	+	+		+	+		+	+	+	+
СК 5		+			+	+	+	+	+	+	+	+	+	+	+
СК 6			+		+	+		+		+		+	+	+	+
СК 7						+	+	+		+		+	+	+	+
СК 8		+				+			+	+			+	+	
СК 9	+	+		+	+	+			+		+	+	+	+	
СК 10	+				+		+	+	+	+	+	+	+	+	+
СК 11						+		+		+	+	+	+	+	
СК 12	+			+	+		+	+	+	+	+	+	+	+	+
СК 13			+	+						+			+	+	+
СК 14				+		+		+	+	+	+	+	+	+	+
СК 15			+		+			+					+	+	+
СК 16				+	+		+		+				+	+	+
СК 17				+		+		+	+	+	+	+	+	+	+
СК 18				+		+		+	+	+	+	+	+	+	+

**5. Матриця забезпечення програмних результатів навчання (ПРН)  
відповідними компонентами освітньої програми**

	ОК 1.01	ОК 1.02	ОК 1.03	ОК 1.04	ОК 1.05	ОК 1.06	ОК 1.07	ОК 1.08	ОК 1.09	ОК 1.10	ОК 1.11	ОК 1.12	ПП 1	М	ПА
ПР 1	+		+	+	+			+	+	+	+	+	+	+	+
ПР 2	+	+		+	+						+			+	+
ПР 3		+			+		+		+					+	
ПР 4	+			+	+		+		+		+			+	
ПР 5			+		+				+				+	+	
ПР 6	+	+	+	+	+				+		+		+	+	+
ПР 7			+		+				+				+	+	
ПР 8				+		+		+		+	+	+	+	+	+
ПР 9						+		+		+	+	+		+	+
ПР 10						+		+		+		+		+	+
ПР 11						+		+	+	+		+	+	+	+
ПР 12				+	+	+		+	+	+	+	+	+	+	+
ПР 13					+	+		+	+	+	+	+	+	+	+
ПР 14		+	+		+								+	+	
ПР 15					+	+		+	+	+	+	+	+	+	+
ПР 16			+	+	+		+						+	+	+
ПР 17	+	+				+		+		+		+	+	+	+
ПР 18				+									+	+	+
ПР 19			+		+								+	+	+
ПР 20				+	+		+		+				+	+	+
ПР 21				+		+		+	+	+	+	+	+	+	+
ПР 22				+		+		+	+	+	+	+	+	+	+